

## Control Valve

# 控制阀

Model BZL

Model BZT

Model BZX

Model JZG

Model BZS



可直接安装于夹紧器上的，  
速度控制阀·排气阀·堵头·顺序阀

### ● 可直接安装于夹紧器上

控制阀是可直接安装于配管方式：C型的夹紧器 / 支撑器上的  
G螺纹专用的速度控制阀·排气阀·G螺纹堵头·顺序阀。

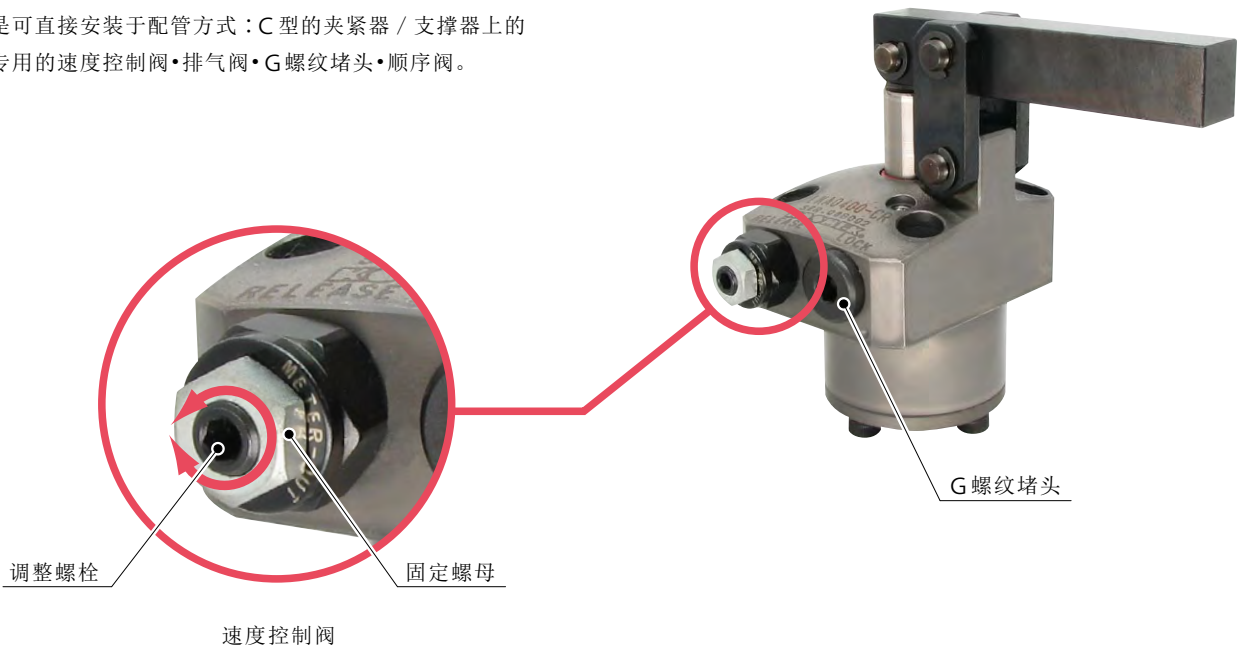

速度控制阀

Model BZL  
Model BZT



排气阀

Model BZX



G螺纹堵头

Model JZG



直装式顺序阀

Model BZS

种类

	使用压力范围	动作原理
<p>速度控制阀 (低压用)</p> <p>Model <b>BZL</b> → P.1259</p> 	7MPa以下	<p>通过操作扳手，即可调整流量。 能单独对夹紧器的动作速度进行调整。</p>  <p>流量控制</p>
<p>速度控制阀 (高压用)</p> <p>Model <b>BZT</b> → P.1263</p>	35MPa以下	<p>旋松速度控制阀本体，即可排除回路中的空气。</p> 
<p>排气阀</p> <p>Model <b>BZX</b> → P.1265</p> 	35MPa以下	<p>通过操作扳手，即可排除回路中的空气。</p> 
<p>G 螺纹堵头</p> <p>Model <b>JZG</b> → P.1267</p> 	35MPa以下	<p>旋松 G 螺纹堵头本体，即可排除回路中的空气。</p> 
<p>直装式顺序阀</p> <p>Model <b>BZS</b> → P.1269</p> 	7MPa以下	<p>直装式顺序阀可直接安装在 C 型配管方式(板式连接型)的夹紧器上的 G 螺纹专用顺序阀。 可以控制每个夹紧器的动作顺序。</p>  <p>夹紧器 直装式顺序阀</p>

高能力系列

气动系列

液压系列

阀·自动对接接头  
液压单元

手动设备  
附件

注意事项·其他

涨紧下拉式夹紧器  
SFB/SFC

旋转式夹紧器

LHA [\(复动\)](#)

LHC [\(复动\)](#)

LHD [\(复动\)](#)

LHS [\(复动\)](#)

LHV [\(复动\)](#)

LHW [\(复动\)](#)

LG/LT [\(单动\)](#)

LGV [\(单动\)](#)

TLV-2 [\(复动\)](#)

TLA-2 [\(复动\)](#)

TLB-2 [\(复动\)](#)

TLA-1 [\(单动\)](#)

杠杆式夹紧器

LKA [\(复动\)](#)

LKC [\(复动\)](#)

LKK [\(复动\)](#)

LKV [\(复动\)](#)

LKW [\(复动\)](#)

LJ/LM [\(单动\)](#)

LJV [\(单动\)](#)

TMV-2 [\(复动\)](#)

TMA-2 [\(复动\)](#)

TMA-1 [\(单动\)](#)

LFA/LFW [\(复动\)](#)

侧向夹紧器

LSA/LSE

支撑器

LD

LC

LCW

TNC

TC

TND

LDD

直线夹紧器

LLV

LLW

直线夹紧器/  
紧凑型夹紧器

LL/LLR/LLU

DP

DR

DS

DT

方型直线夹紧器

DBA/DBC

对心夹钳

FVA/FVC/FVD

速度控制阀

**BZL**

**BZT**

**BZX/JZG**

**BZS**

托盘快换系统

VS/VT

扩径定位销

VFH

VFL/VFM

VFJ/VFK

定位缸

VFP

钢球锁紧式下拉夹紧器

FP/FQ

定制弹簧式夹紧器

DWA/DWB

● 型号表示 (速度控制阀高压用)

**BZT 0 10 1 - A**

10   1   A  
1   2   3



**1 G螺纹尺寸**

- 10 : 螺纹尺寸 G1/8A
- 20 : 螺纹尺寸 G1/4A

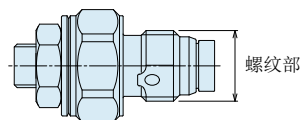

**2 设计编号**

1 : 是指产品的版本信息。

**3 控制方式**

A : 进油节流

※BZT无回油节流规格。

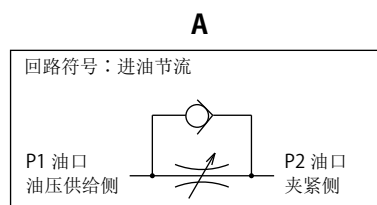

● 规格

型号	BZT0101-A	BZT0201-A
最高使用压力	MPa	35
最低使用压力	MPa	10
控制方式	进油节流	
G 螺纹尺寸	G1/8A	G1/4A
开启压力	MPa	0.04
最大流道面积	mm <sup>2</sup>	2.6      5.0
使用流体	相当于ISO粘度等级的ISO-VG-32一般液压油	
使用温度	°C	0 ~ 70
本体推荐紧固力矩	N·m	10      25
重量	g	12      26

- 注意事项
1. 必须按本体推荐紧固力矩安装速度控制阀。速度控制阀端面为金属密封结构，紧固力矩不足将无法进行流量调整。
  2. 不准将曾经使用过的BZT(速度控制阀)再用于其他夹紧器上。  
否则可能会因夹紧器的G螺纹底面尺寸差异而导致金属密封不严密，从而无法进行流量调整。

● 对应机器型号

型号	TLA-1 (单动式) 旋转式夹紧器	TLA-2 (复动式) 旋转式夹紧器	TLB-2 (复动式) 旋转式夹紧器	TLV-2 (复动式) 旋转式夹紧器	TMA-1 (单动式) 杠杆式夹紧器	TMA-2 (复动式) 杠杆式夹紧器	TMV-2 (复动式) 杠杆式夹紧器	TC (单动式) 支撑器	TTA (复动式) 直线夹紧器
<b>BZT0101-A</b>	TLA0802-1C□	TLA0801-2C□□	TLB0801-2C□□	TLV0800-2C□□	TMA0250-1C□	TMA0250-2C□	TMV0400-2C□□	TC0553-C□□□	TTA0360-C□□□
	TLA1002-1C□	TLA1001-2C□□	TLB1001-2C□□	TLV1000-2C□□	TMA0400-1C□	TMA0400-2C□	TMV0600-2C□□	TC0653-C□□□	TTA0400-C□□□
	TLA1602-1C□	TLA1601-2C□□	TLB1601-2C□□	TLV1600-2C□□	TMA0600-1C□	TMA0600-2C□	TMV1000-2C□□	TC0753-C□□□	TTA0480-C□□□
					TMA1000-1C□	TMA1000-2C□			TTA0550-C□□□
<b>BZT0201-A</b>	TLA2002-1C□	TLA2001-2C□□	TLB2001-2C□□	TLV2000-2C□□	TMA1600-1C□	TMA1600-2C□	TMV1600-2C□□		TTA0650-C□□□
	TLA2502-1C□	TLA2501-2C□□	TLB2501-2C□□		TMA2500-1C□	TMA2500-2C□			
	TLA4002-1C□	TLA4001-2C□□	TLB4001-2C□□		TMA3200-1C□	TMA3200-2C□			

- 注意事项
1. TL□040□、TL□060□、TC0403、TC0483尺寸的夹紧器容量小，使用BZT(速度控制阀)难于充分进行速度控制，所以并不推荐使用速度控制阀。
  2. 对TL□、TM□、TC、TTA进行速度控制时，请将夹紧侧和释放侧都设置为进油节流回路控制。  
如果采用回油节流，会使回路产生异常高压，导致漏油及故障。

## 外形尺寸

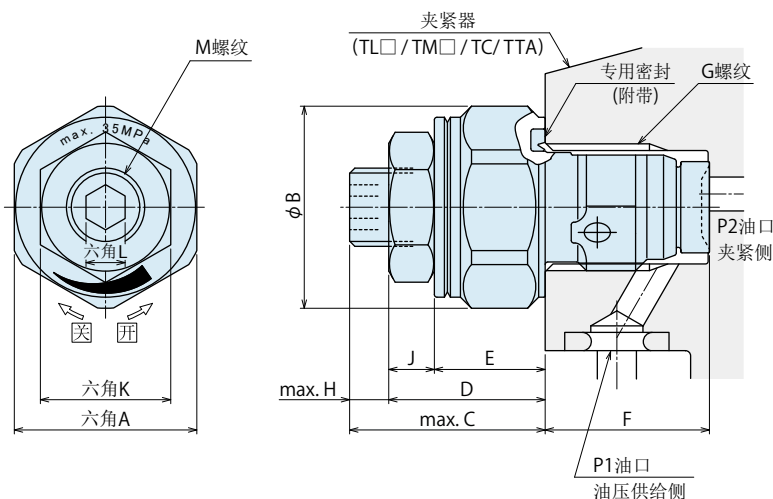

## 安装部位加工尺寸

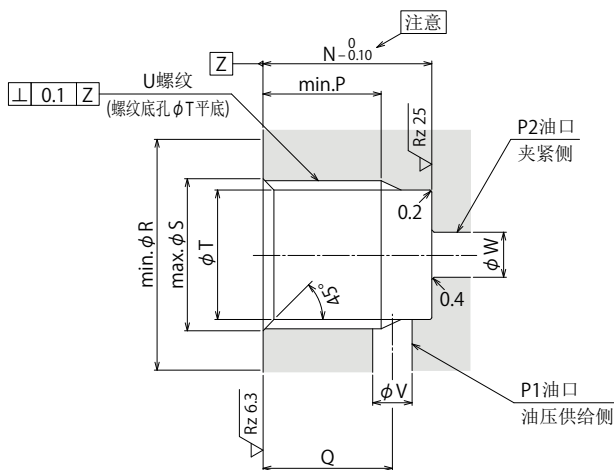

(mm)		
型号	BZT0101-A	BZT0201-A
A	14	18
B	15.5	20
C	15	16
D	12	13
E	8.5	9.5
F	(12.6)	(16.1)
G	G1/8	G1/4
H	3	3
J	3.5	3.5
K	10	10
L	3	3
M	M6×0.75	M6×0.75
N	12.5	16
P	8.5	11
Q	9.5	12
R	16	20.5
S	10	13.5
T	8.7	11.5
U	G1/8	G1/4
V	2.5 ~ 3.5	3.5 ~ 4.5
W	2.5 ~ 5	3.5 ~ 7

### 注意事项

1.  $\sqrt{Rz 6.3}$  部将成为密封面，注意切勿受损。
2.  $\sqrt{Rz 12.5}$  部将成为 BZT 端面的金属密封面，注意切勿受损。(去毛刺时需注意)
3. 加工孔公差部位切勿残留切削屑、毛刺等异物。
4. 使用时请按图所示，将 P1 油口设定为油压供给侧，将 P2 油口设定为夹紧侧。

## 注意事项

1. 在设计油压回路时，请认真阅读“液压夹紧器的速度控制回路和注意事项”，设计适当的油压回路。  
 油压回路设计错误，会导致机械设备的误动作、破损等事故。(请参照第1726页。)
2. 在高压条件下进行排气作业是非常危险的，必须在低压条件下进行排气作业。(参考：相当于回路内机器设备的最低动作压力)
3. 夹紧器容量较小时可能会无法进行充分的速度控制。(推荐容量：3cm<sup>3</sup> 以上)

高能力系列

气动系列

液压系列

阀·自动对接接头  
 液压单元

手动设备  
 附件

注意事项·其他

涨紧下拉式夹紧器  
 SFB/SFC

旋转式夹紧器

LHA [\(复动\)](#)

LHC [\(复动\)](#)

LHD [\(复动\)](#)

LHS [\(复动\)](#)

LHV [\(复动\)](#)

LHW [\(复动\)](#)

LG/LT [\(单动\)](#)

LGV [\(单动\)](#)

TLV-2 [\(复动\)](#)

TLA-2 [\(复动\)](#)

TLB-2 [\(复动\)](#)

TLA-1 [\(单动\)](#)

杠杆式夹紧器

LKA [\(复动\)](#)

LKC [\(复动\)](#)

LKK [\(复动\)](#)

LKV [\(复动\)](#)

LKW [\(复动\)](#)

LJ/LM [\(单动\)](#)

LJV [\(单动\)](#)

TMV-2 [\(复动\)](#)

TMA-2 [\(复动\)](#)

TMA-1 [\(单动\)](#)

LFA/LFW [\(复动\)](#)

侧向夹紧器

LSA/LSE

支撑器

LD

LC

LCW

TNC

TC

TND

LDD

直线夹紧器

LLV

LLW

直线夹紧器/  
 紧凑型夹紧器

LL/LLR/LLU

DP

DR

DS

DT

大型直线夹紧器

DBA/DBC

对心夹钳

FVA/FVC/FVD

速度控制阀

BZL

**BZT**

BZX/JZG

BZS

托盘快换系统

VS/VT

扩径定位销

VFH

VFL/VFM

VFJ/VFK

定位缸

VFP

钢球锁紧式下拉夹紧器

FP/FQ

定制弹簧式夹紧器

DWA/DWB

## ● 注意事项

### ● 安装施工方面的注意事项 (油压系列通用)

#### 1) 使用流体的确认

- 务请参照“液压油一览表”，选用适当的液压油。

#### 2) 配管前的处置

- 配管、管接头、配件上的油孔等部位必须彻底清洁干净方可投入使用。
- 回路中的异物或切削屑等会导致漏油或动作不良。
- 除部分阀门外，本公司产品不具备防止异物、杂物混入液压系统和配管的功能。

#### 3) 密封胶带的缠绕方法

- 缠绕时请留出接头顶部 1 ~ 2 个螺纹牙。
- 残留在回路内的密封胶带头会导致漏油或动作不正常等故障。
- 配管施工时，请清洁作业环境，采取正确的施工方法，以免异物混入机器内部。

#### 4) 排净油压回路内的空气

- 若在油压回路内混有大量空气的状态下投入使用，动作时间将会异常得长。  
配管施工结束后，或者因泵的油箱变空而造成空气进入时，务请按照以下顺序进行排气作业。

- ① 请将油压回路的供油压力调整到 2MPa 以下。
- ② 请将离夹紧器、支撑器最近的配管接头的螺母再旋松一圈。
- ③ 请左右摇动配管，使配管连接部位松动，排出混入空气的液压油。

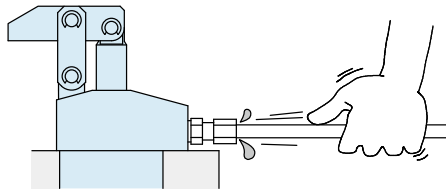

- ④ 将空气排净后拧紧管接头螺母。
- ⑤ 如在油压回路的最上端以及最末端附近进行排气作业，效果会更好。(板式配管时，请在油压回路的最上端附近设置排气阀。)

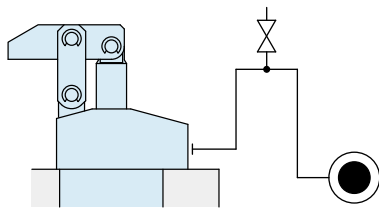

#### 5) 松动检查和紧固

- 机器安装之初，螺母的夹紧力会因初期磨合而降低。请适时进行松动检查和加固。

### ● 液压油一览表

ISO 粘度等级 ISO-VG-32		
厂商名称	耐用工作油	多用途通用油
Showa Shell Sekiyu	Tellus S2 M 32	Morlina S2 B 32
Idemitsu Kosan	Daphne Hydraulic Fluid 32	Daphne Super Multi Oil 32
JX Nippon Oil & Energy	Super Hyrando 32	Super Mulpus DX 32
Cosmo Oil	Cosmo Hydro AW32	Cosmo New Mighty Super 32
ExxonMobil	Mobil DTE 24	Mobil DTE 24 Light
Matsumura Oil	Hydol AW-32	
Castrol	Hyspin AWS 32	

注意事项 表中所列产品在日本以外可能不易买到，购买时请直接与生产厂家联系。

## ● 夹紧器的速度控制回路及注意事项



控制夹紧器动作速度的回路，请在油压回路设计之际注意以下要领。

如果回路设计有误，将造成装置的误动作和损坏，故设计前一定要考虑周全。

### ● 单动夹紧器的速度控制回路

弹簧复位式单动夹紧器如果释放时的回路流量太小，将引起释放动作不正常（脉动或停止动作），或导致释放时间异常得长。因此，请使用内置单向阀的流量调整阀，只对锁紧动作时的流量进行控制。另外，对动作速度有限制的夹紧器（旋转夹紧器、小型外螺纹式单动夹紧器等）进行控制时，请尽可能在每个夹紧器上均设置流量调整阀。

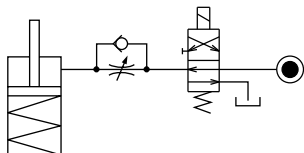

如果在释放时，因释放动作方向存在负载而可能导致夹紧器受损，请使用内置单向阀的流量调整阀，对释放侧的流量也进行控制。（旋转夹紧器释放时压板重量负载对夹紧器的影响也属于这种情况。）

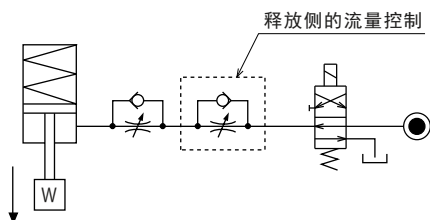

### ● 复动夹紧器的速度控制回路

对复动夹紧器进行速度控制（LKE/LSE/TLA/TLB/TMA/TLV/TMV/TTA 除外）时，请将夹紧侧和释放侧都设置为回油节流回路。采用进油节流回路进行速度控制时，易受油压回路中混入空气的影响而难以实施控制速度。

但是，对 LKE、LSE、TLA、TLB、TMA、TLV、TMV、TTA 进行速度控制时，请将夹紧侧和释放侧均设置为进油节流回路。

有关 LKE 请参照 75 页，LSE 请参照 958 页。

在 TLA、TLB、TMA、TLV、TMV、TTA 上选用回油节流，会使回路内产生异常高压导致夹紧器漏油或损坏。

【回油节流回路】（LKE/LSE/TLA/TLB/TMA/TLV/TMV/TTA 除外）

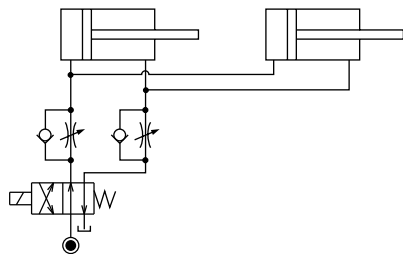

【进油节流回路】（LKE/LSE/TLA/TLB/TMA/TLV/TMV/TTA）

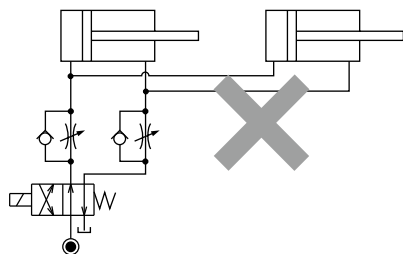

但是，采用回油节流回路进行速度控制时，在设计液压回路时请考虑以下因素。

① 在同时使用复动夹紧器和单动夹紧器的系统中，原则上不要在同一回路中进行速度控制。

否则，可能会导致单动夹紧器的释放动作不正常或释放动作时间的异常得长。

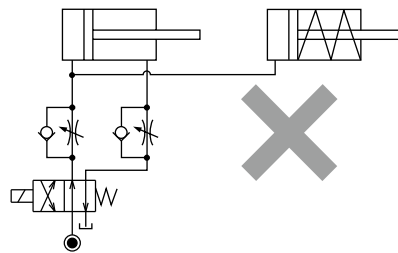

同时使用单动夹紧器和复动夹紧器时请参考下示回路。

○ 将控制回路各自分开。

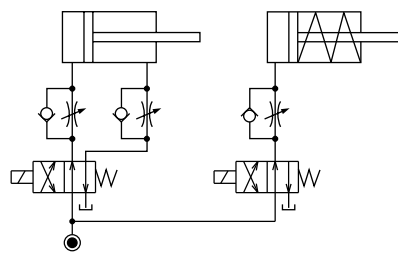

○ 设法避免复动夹紧器控制回路的影响。

但是，通向油箱的管路存在背压时，可能会出现复动夹紧器动作后单动夹紧器才动作的现象。

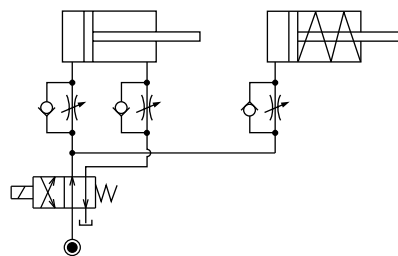

② 在回油节流回路的情况下，受供油量的影响，夹紧器动作过程中可能会出现回路内压上升的现象。用流量调节阀预先减少夹紧器的供油量，可防止回路内压升高。尤其是在设有顺序阀或动作确认压力开关的系统中，当回路内压上升并超过设定压力时，系统将无法动作，务请充分注意。

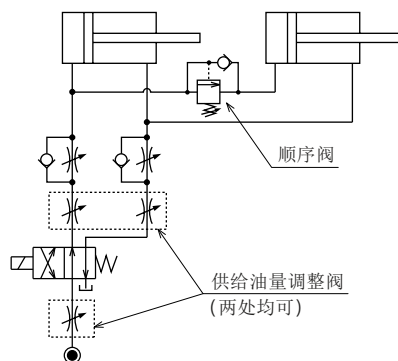

## ● 注意事项

### ● 操作方面的注意事项

- 1) 请指派具备丰富知识和专业经验的员工操作使用液压装置。
  - 请指派具备丰富知识和经验的员工操作使用液压 / 气动装置的机械设备和装置，并对其进行维护保养。
- 2) 在安全措施尚未落实的情况下，严禁操作、拆卸机械设备。
  - ① 对机械设备和装置进行检查、维护前，必须认真确认是否已对被驱动物体采取了防止坠落措施和防止误动作等措施。
  - ② 拆卸机器设备时，应确认是否已落实了上述安全措施，同时应切断压力源和电源，确定油压·气压回路的压力为零后方可进行拆卸作业。
  - ③ 严禁对刚停止运转的设备进行拆卸作业，必须等到设备完全降温后再进行拆卸作业。
  - ④ 重新启动机械装置前应认真确认螺栓等连接部位有无异常。
- 3) 为防止造成人身伤害，严禁接触动作中的夹紧器。否则会导致手指夹伤或其他人身伤害。

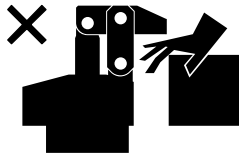

- 4) 请勿擅自对本产品进行解体或改造。
  - 若擅自对本产品进行解体或改造，即使在质保期内发现问题厂方也概不负责。

### ● 保养、检查

- 1) 拆卸设备时必须切断压力源
  - 拆卸装置时，必须认真确认是否已对被驱动物体采取了防止坠落措施和防止误动作等措施，同时应切断压力源和电源，确认油压·气压回路的压力为零后方可进行拆卸作业。
  - 重新启动机械装置前应认真确认螺栓等连接部位有无异常现象。
- 2) 请定期对活塞杆、柱塞周围进行清扫。
  - 在表面附有污物的状态下使用会损伤密封材料，导致动作不正常、漏油等故障。

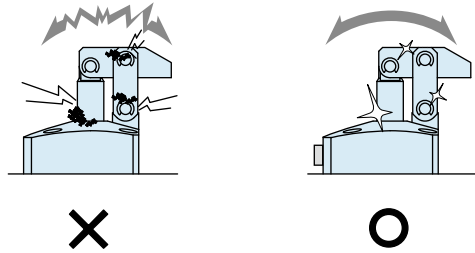

- 3) 应定期清扫定位设备(VS/VT/VFH/VFL/VFM/VFJ/VFK/VFP/WVS/VWH/VWM/VWK/VX/VXE/VXF)的各基准面(锥形基准面、着座面)。
  - 定位设备(VFP/VX/VXE/VXF 除外)内置有清洁机构(空气清洁机构)，能有效清除切削屑和冷却液。但是，粘附的切削屑或粘性冷却液等往往难以去除，所以在安装前应认真确认工件、托盘上确无异物。
  - 如果在定位设备的表面附有污物的状态下使用，会导致定位精度不良，动作不正常，漏油等故障。

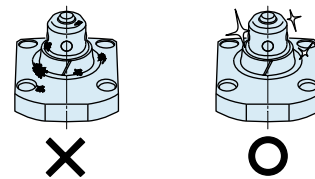

- 4) 采用自动对接方式长期进行油压的供给与分离时，回路中会混入空气，故请定期对回路进行排气处理。
- 5) 请定期检查配管·安装螺栓·螺母·固定环·夹紧器有无松动现象，并应及时加固。
- 6) 请检查确认液压油是否存在老化现象。
- 7) 请检查确认装置有无异音，动作是否正常、顺畅。
  - 特别是长期闲置后重新启用时，更应对动作状况进行检查确认。
- 8) 请将本产品放置在阴凉干燥处进行保管。
- 9) 本产品的解体大修作业请委托本公司。

## ● 质量保证

### 1) 保修期

- 产品的保修期是从本厂发货后 1 年半，或者开始使用后 1 年内的较短一方为准。

### 2) 保修范围

- 保修期间因本公司的责任发生的故障或不良现象，均由本公司负责进行故障部分的更换或修理。  
但是下记事项，因使用方管理不善而出现故障时，不属保修范围之内。

- ① 没有按规定条款进行定期检查及维护时。
- ② 因操作人员的判断失误、使用不当造成的故障。
- ③ 因用户不适当使用和操作而造成故障时。  
(包括第三方的不当行为造成的损坏等。)
- ④ 非本公司产品质量方面的原因造成的故障。
- ⑤ 自行进行改造、修理，或未经本公司同意擅自进行改造、修理而造成的故障。
- ⑥ 其他非本公司的责任造成的故障，例如自然灾害等引起的故障。
- ⑦ 因磨损、老化发生的备件费用或更换费用。  
(橡胶、塑料、密封材料以及部分电器部件等)

另外，因本公司产品故障造成的间接损失不在质保范围之内。

高能力系列

气动系列

液压系列

阀·自动对接接头  
液压单元

手动设备  
附件

注意事项·其他

#### 注意事项

安装施工方面的注意事项  
(液压系列)

液压油一览表

液压夹紧器的  
速度控制回路

操作方面的注意事项

保养、检查

质量保证

标示更改通知

公司介绍

公司概况

商品系列

沿革

索引

按型号检索

销售网点



● 表面粗糙度(表面性状)符号的标示更改

关于样本上的表面粗糙度符号，已于2021年根据下表的新标示依次进行更改。

新标示 JIS B 0601 : 2013		
符号	表面最大粗糙度：Rz	算术平均粗糙度：Ra (参考值)
$\sqrt{Rz\ 6.3}$	6.3	1.6
$\sqrt{Rz\ 25}$	25	6.3
$\sqrt{Rz\ 100}$	100	25

旧标示 JIS B 0601 : 1982	
符号	表面最大粗糙度：(Rmax)
$\nabla\nabla\nabla$	1.6S ~ 6.3S
$\nabla\nabla$	12.5S ~ 25S
$\nabla$	50S ~ 100S



## 销售网点 Address

中国

China 中国  
KOSMEK (CHINA) LTD.

### 考世美 (上海) 貿易有限公司

中国現地法人

**TEL.021-54253000**      FAX.021-54253709

上海市浦东新区浦三路21弄55号银亿滨江中心601室  
Room601, RIVERSIDE PYRAMID No.55, Lane21, Pusan Rd, Pudong Shanghai 200125, China

考世美 (上海) 貿易有限公司  
東莞事務所

**TEL.0769-85300880**

广东省东莞市厚街镇厚街大道西122号之一鑫创动力大厦603室  
Room 603, Xinchuang Power Building, No. 122, Houjie Avenue West, Houjie Town, Dongguan City, Guangdong Province, 523000 China

考世美 (上海) 貿易有限公司  
武漢事務所

**TEL.027-59822303**

湖北省武汉市沌口經濟開發区經開未来城 A棟-502室  
Room502, Building A, Jingkai Future City, Zhuankou Economic Development Zone, Wuhan City, Hubei Province, 430050 China

## 海外销售网点

Japan 日本 总公司・工厂・海外销售部 Overseas Sales	<b>TEL. +81-78-991-5162</b> FAX. +81-78-991-8787 〒651-2241 兵库县神户市西区室谷2丁目1番5号 KOSMEK LTD. 1-5, 2-chome, Murotani, Nishi-ku, Kobe-city, Hyogo, 651-2241 Japan
USA 美国 KOSMEK (USA) LTD.	<b>TEL. +1-630-620-7650</b> FAX. +1-630-620-9015 650 Springer Drive, Lombard, IL 60148 USA
Mexico 墨西哥 墨西哥销售处 KOSMEK USA Mexico Office	<b>TEL. +52-442-851-1377</b> Av. Santa Fe 103, Int. 59, col. Santa Fe Juriquilla, Queretaro, QRO, 76230, Mexico
Europe 欧洲 KOSMEK EUROPE GmbH	<b>TEL. +43-463-287587</b> FAX. +43-463-287587-20 Schleppeplatz 2 9020 Klagenfurt am Wörthersee Austria
India 印度 KOSMEK LTD - INDIA	<b>TEL. +91-9880561695</b> 4A/Old No:649, Ground Floor, 4th D cross, MM Layout, Kavalbyrasandra, RT Nagar, Bangalore -560032 India
Thailand 泰国 泰国事务所 Thailand Representative Office	<b>TEL. +66-2-300-5132</b> FAX. +66-2-300-5133 67 Soi 58, RAMA 9 Rd., Phatthanakan, Suanluang, Bangkok 10250, Thailand
Taiwan 台湾 (总代理) 盈生贸易有限公司 Full Life Trading Co., Ltd.	<b>TEL. +886-2-8226-1860</b> FAX. +886-2-8226-1890 台湾新北市中和區建八路2號 16F-4 (遠東世紀廣場) 16F-4, No.2, Jian Ba Rd., Zhonghe District, New Taipei City Taiwan 23511
Philippines 菲律宾 (总代理) G.E.T. Inc, Phil.	<b>TEL.+63-2-310-7286</b> FAX. +63-2-310-7286 Victoria Wave Special Economic Zone Mt. Apo Building, Brgy. 186, North Caloocan City, Metro Manila, Philippines 1427
Indonesia 印度尼西亚 (总代理) PT. Yamata Machinery (Group of PT. Pandu Hydro Pneumatics)	<b>TEL. +62-21-29628607</b> FAX. +62-21-29628608 Delta Commercial Park I, Jl. Kenari Raya B-08, Desa Jayamukti, Kec. Cikarang Pusat Kab. Bekasi 17530 Indonesia

# 现地法人

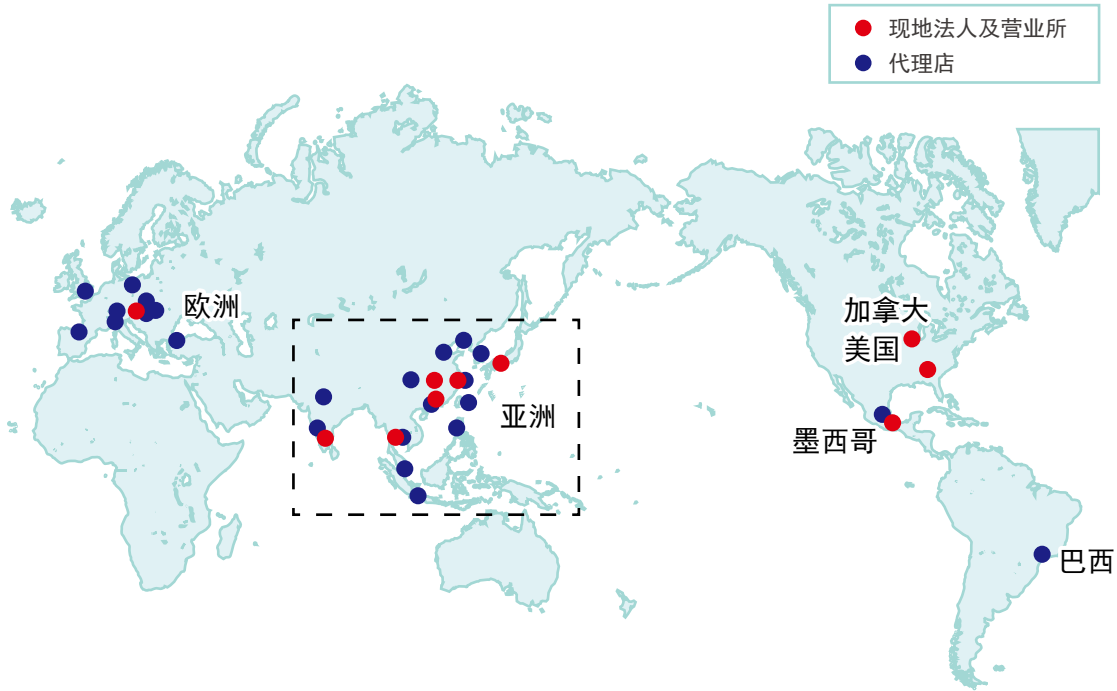

## 亚洲

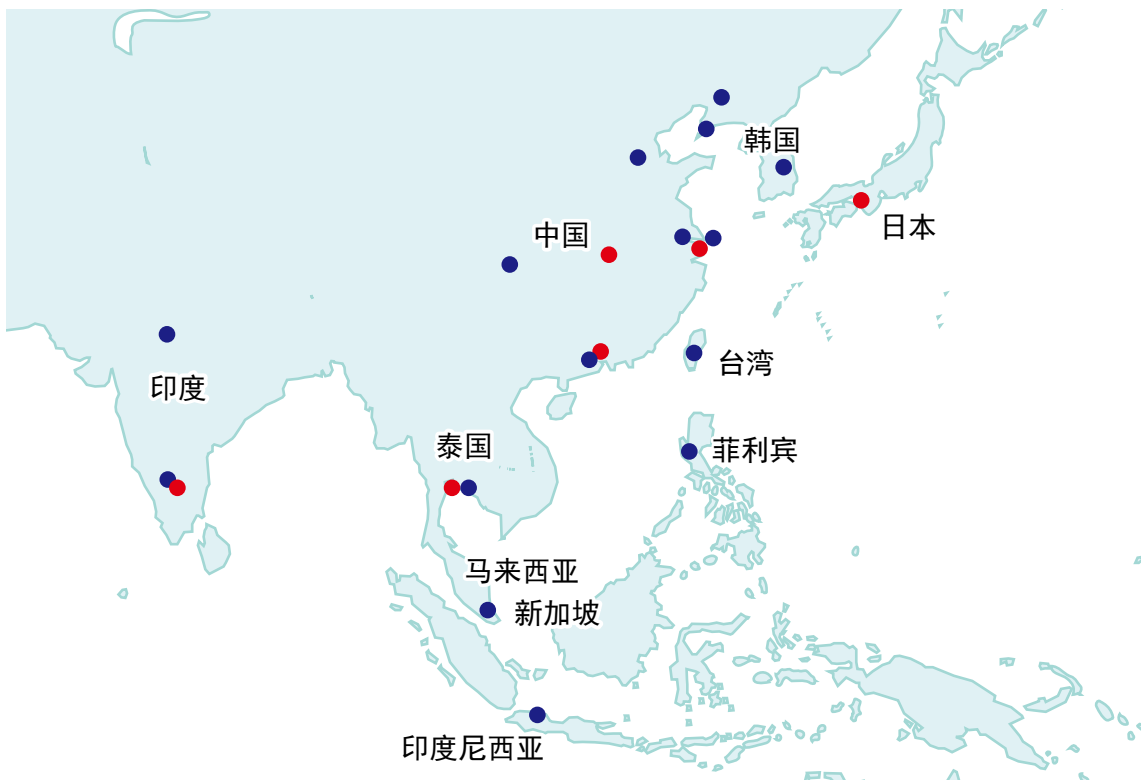

●关于记载以外的规格与尺寸、请另行垂询。

