

## エアワークサポート

- エア駆動で強力なサポート力
- 省スペース・コンパクト設計
- ダイカスト部品や薄物ワーク加工時のビビリ止めに
- エアクランプとの組合せが容易

形式表示

WD 026 2 - L  
デザインNo.

ボディサイズ  
 シリンダボディの外径ネジサイズを示します。  
 プランジャバネ力 L: } 仕様参照  
 H: }



仕様

形式		WD0262	WD0302	WD0362	
サポート力 kN	エア圧 1MPa時	0.8	1.5	2.2	
	エア圧 0.5MPa時	0.27	0.5	0.73	
プランジャストローク	mm	6.5		8	
シリンダ容量	cm <sup>3</sup>	1.2	1.8	2.7	
プランジャバネ力	L	N	1.8~2.9	2.1~2.9	2.3~2.9
	H	N	2.1~4.3	3.0~4.4	3.2~4.4
最高使用圧力	MPa	1			
最低使用圧力	MPa	0.4			
耐圧	MPa	1.5			
使用温度		0~70			



工場の保証エア圧が最低使用圧力より低い場合や、現状のエア圧より高いエア圧で使用したい場合には、市販のエア増圧器を使用する事により回路圧を2~4倍に増圧する事が出来ます。

サポート力線図

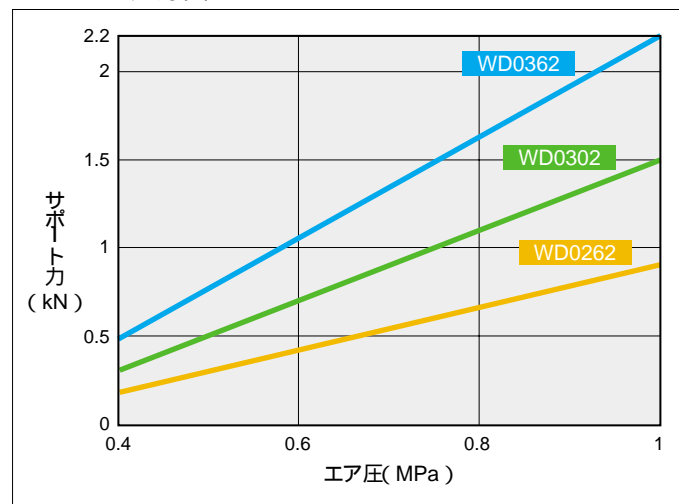

外部作用力による、ひずみ量

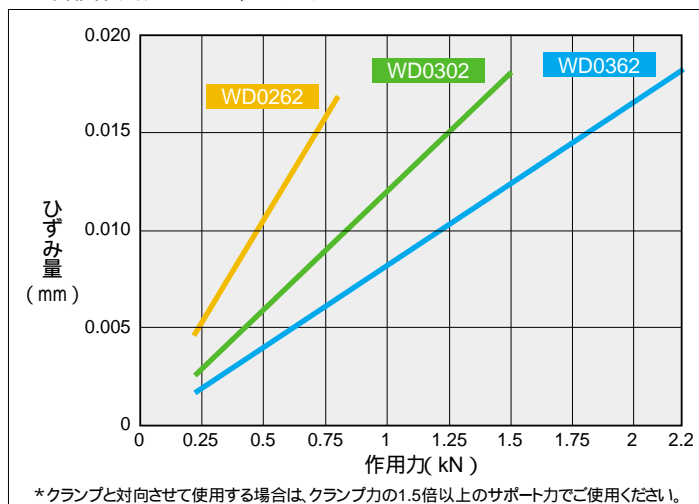

使用例

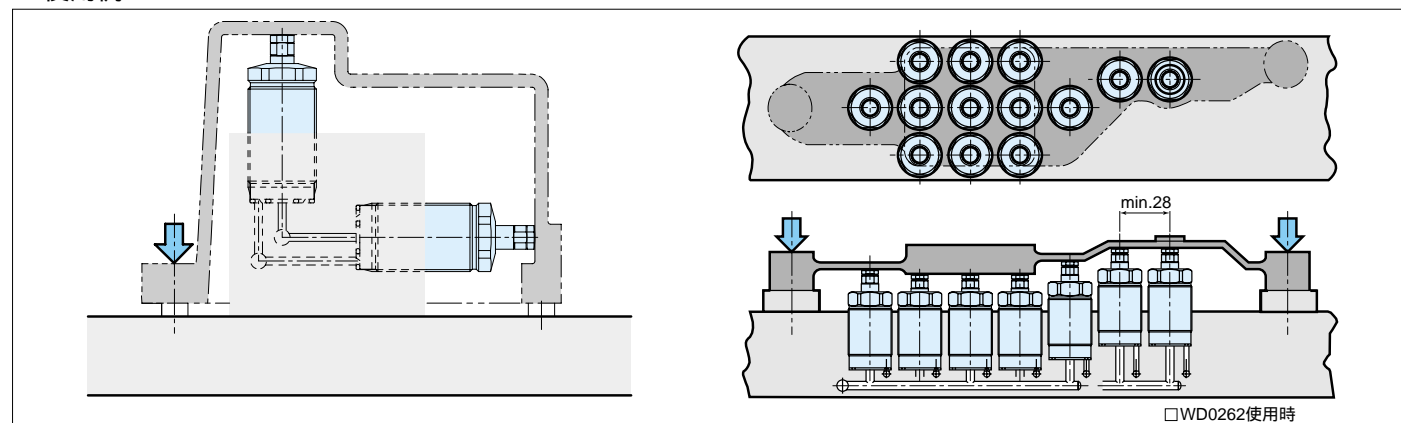

外形寸法

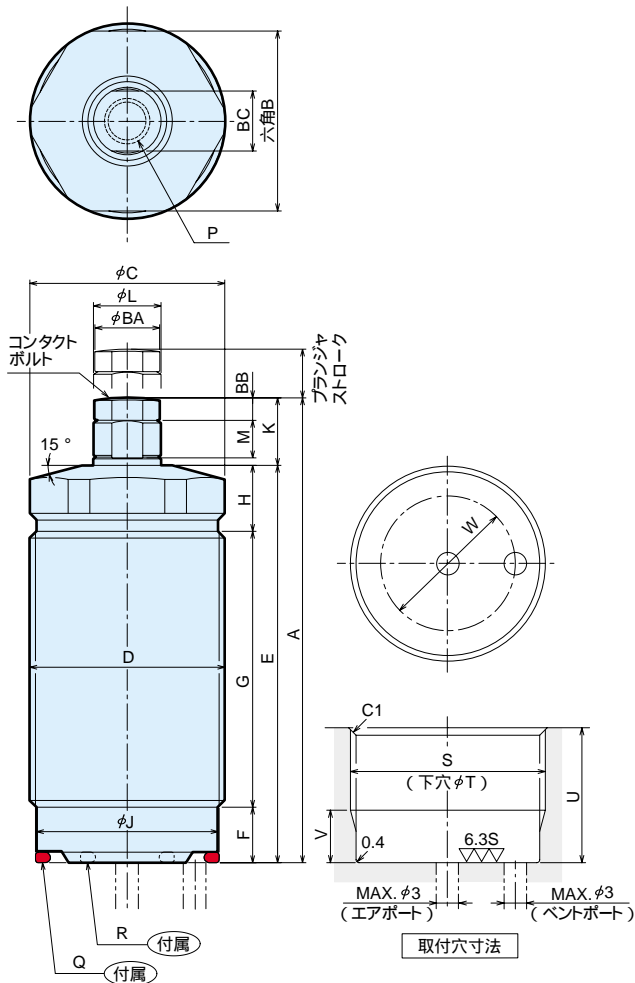

寸法表

型式	WD0262	WD0302	WD0362	
A	62	69	73	
B	六角24	六角27	六角32	
C	26	30	36	
D	M26×1.5ネジ	M30×1.5ネジ	M36×1.5ネジ	
E	53	60	64	
F	7.4	9.4	9.4	
G	36.8	40.3	44.3	
H	8.8	10.3	10.3	
J	24.2 <sup>+0.1</sup> <sub>0</sub>	28.2 <sup>+0.1</sup> <sub>0</sub>	34.2 <sup>+0.1</sup> <sub>0</sub>	
K	9	9	9	
L	9	9	10	
M	5	5	5	
P	M6ネジ深さ9	M6ネジ深さ9	M6ネジ深さ9	
Q (Oリング)	AS568-020( 90 )	AS568-022( 90 )	AS568-026( 90 )	
R (Oリング)	AS568-012( 90 )	AS568-012( 90 )	AS568-012( 90 )	
取付穴加工	S	M26×1.5ネジ	M30×1.5ネジ	M36×1.5ネジ
	T	24.5	28.5	34.5
	U	16 ~ 43	17 ~ 48	18 ~ 52
	V	Max. 7	Max. 9	Max. 9
	W	P.C.D.18	P.C.D.22	P.C.D.26
コンタクトボルト	BA	9	9	9
	BB	3	3	3
	BC	8	8	8
推奨取付トルク (N・m)	16	25	40	

- 注意：1 本図はブランジャ上昇前の状態を示します。  
 2 ブランジャの上昇速度が早すぎると、ブランジャがワークに到達した際に跳ね返った位置でロックし、ワークとの隙間が生じる場合がありますので、エア回路にはスピードコントローラ（メータイン）を設けて、ブランジャ動作時間が1秒程度になるよう調整してください。  
 3 軽量のワークに対して複数のワークサポートを使用する場合は、ブランジャパネカによりワークを押し上げる場合があります。支障のある場合は、仮止め等を設けてください。  
 4 クランプと対向させて使用する場合は、クランプ力の1.5倍以上のサポート力でご使用ください。  
 5 ワークサポート取付時のトルクは上記表を参照願います。推奨トルクを超えるとボディが変形し、正常に動作しなくなる場合があります。推奨トルクより小さいと、緩みが生じ易くエア洩れの原因となります。  
 6 付属以外のアタッチメントをブランジャ先端部に取付ける場合は、アタッチメントの質量とブランジャパネカを考慮の上取付願います。又、ブランジャ内部にはパネを設置していますので、アタッチメントのネジ部分寸法は左図のコンタクトボルト寸法に合せて製作してください。アタッチメントのネジ部分寸法が異なるものを使用すると、ブランジャパネカが変化したり、ブランジャパネが破損して動作不良の原因となる場合があります。  
 7 コンタクトボルトを取り外した場合は、ブランジャ先端メネジ部より異物や切削油が浸入しないよう充分注意してください。

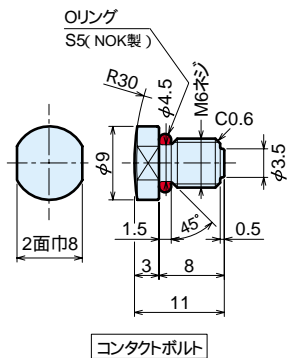

本社 神戸市西区室谷2丁目1番5号  
 〒651-2241 TEL.078-991-5115 FAX.078-991-8787  
 関東営業所 さいたま市北区大成町4丁目81番地  
 〒331-0815 TEL.048-652-8839 FAX.048-652-8828  
 中部営業所 愛知県安城市美園町2丁目10番地1  
 〒446-0076 TEL.0566-74-8778 FAX.0566-74-8808  
 関西・海外営業 神戸市西区室谷2丁目1番5号  
 〒651-2241 TEL.078-991-5115 FAX.078-991-8787  
 コスメック U.S.A.) 9824 South Industrial Drive Suite B, Bridgeview,  
 Illinois 60455, U.S.A.  
 TEL.1-708-598-5772 FAX.1-708-598-6215  
 中国上海事務所 上海市徐汇区零陵路899号飛洲国際広場11L室  
 200030  
 TEL.86-21-54253000 FAX.86-21-54253709

記載以外の仕様および寸法については、別途お問い合わせください。  
 このカタログの仕様は予告なしに変更することがあります。

