

● オプション

取付方法のバリエーションを拡げます。
また、取付側加工の単純化や加工手配部品の削減に、お役立てください。

配管ブロック:TNZ-S

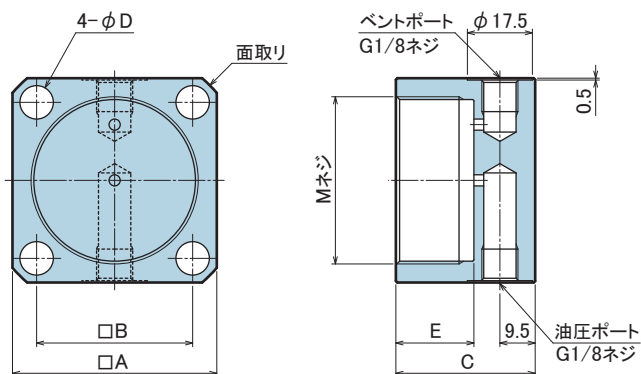

形式	TNZ0400-S	TNZ0600-S	TNZ1000-S	TNZ1600-S
対応機器形式	TNC0400	TNC0600	TNC1000	TNC1600
A	35	38	45	55
B	26	29	35	42
C	32.5	33.5	34.5	37.5
D	5.5	5.5	6.8	9
E	16	17	18	21
M(呼び×ピッチ)	M26×1.5	M30×1.5	M36×1.5	M45×1.5
面取り	C3	C3	C3	C4

注意事項

- 1) 取付ボルトは付属しておりません。
C寸法を参考に取付高さに応じ、手配してください。

● 使用例

下フランジタイプ

小径タップの加工のみで取付可能。
下フランジ配管タイプとして使用できます。

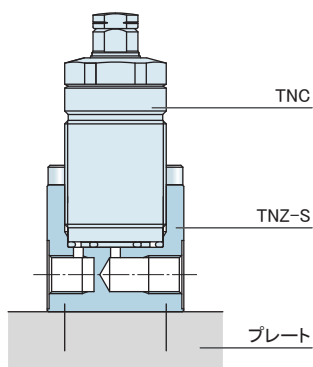

低形タイプ

プレート下部からの固定により、ワーク
サポート本体の飛出し量を小さくできます。

