

New

金型クランプシステム用 リモートモニタシステム

金型クランプシステムの状態をリモートで診断！

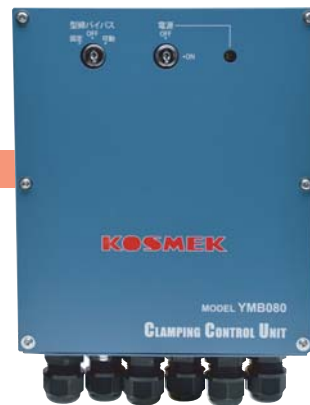
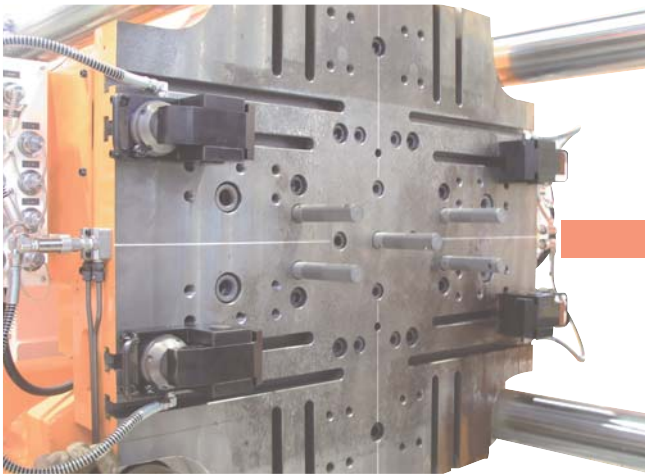

KOSMEK
Harmony in Innovation

リモートモニタシステム

ワイヤレスタイプ

Model YMB-W



金型クランプシステムの状態をリモートで診断！ PAT.P.

初期設定～お客様情報登録～状態送信が簡単操作
正確な情報伝達でマシンの早期復旧が可能

● 特長

金型クランプ使用中に異常が発生した場合の状態をスマートフォンやタブレットに取込み、お客様のインフラ通信網を通じて弊社に情報送信することで、正確かつ早急な状況確認が可能です。

システム異常の復旧が早くなり、修理対応精度が格段に向上します！

リモートモニタシステム導入前

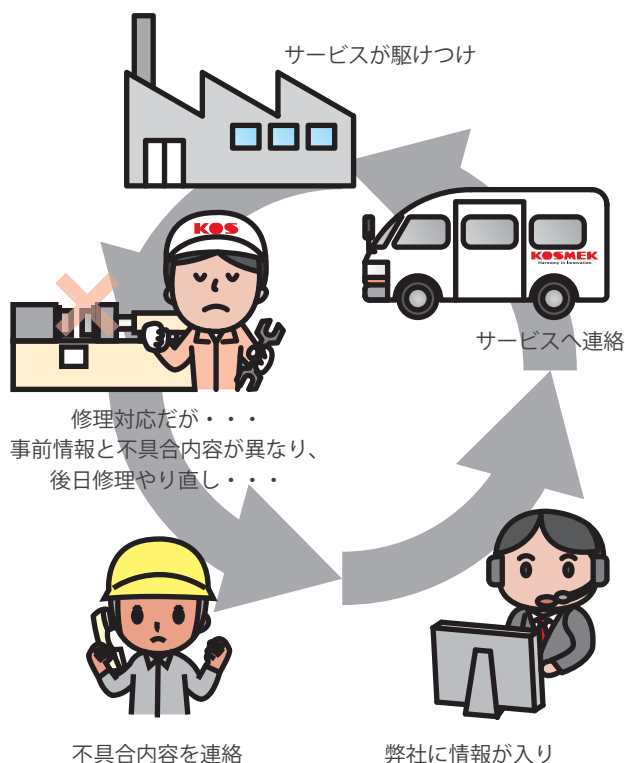

リモートモニタシステム導入後



● イメージ



金型クランプシステム

操作ペンダント



制御ユニット



金型クランプシステムとのペアリングで状態を把握



Wi-Fi / 3G / 4G



金型クランプシステムの情報を
弊社宛て送信

KOSMEK
Harmony in Innovation



弊社担当者が確認し、即対応！

詳細情報を確認して！

弊社担当者が即対応！

● 形式表示

YMB08 0 - V HC 10 - W

1
2
3
4
5

1 デザインNo.

製品のバージョン情報です。

2 金型交換方式

V : たて入れ金型交換方式 (横型成形機)

H : よこ入れ金型交換方式 (横型成形機)

R : 縦型成形機 ※1

注意事項

※1. 縦型成形機については、制御方法の限定が不可のため、別途お問い合わせください。

1. オプションの仕様、外形寸法は別途お問い合わせください。

3 適用クランプ形式

詳細は各シリーズカタログを参照願います。

Gシリーズ (油圧クランプ) : CAT.NO.GBB001-□□-JP を参照願います。

Hシリーズ (エアクランプ) : CAT.NO.HZ-□□-JP を参照願います。

Qシリーズ (エアクランプ) : CAT.NO.QM-□□-JP を参照願います。

4 圧力源 ※ バルブユニット使用時

10 : クランプ回路に圧カスイッチ有り

00 : クランプ回路に圧カスイッチ無し

5 オプション

無記号 : 標準 (和文銘板)

E : 金型確認近接スイッチ付

H : 金型確認近接スイッチ付 (片側6~8個使用時)

N : 英文銘板

C : 中文銘板

W : リモートモニタ機能付 (ワイヤレスタイプ) ※2

New

注意事項

※2. タブレットやスマートフォンの端末機器は付属しておりません。お客様にてご準備ください。

● 参照カタログリスト

名称	CAT.NO.
G シリーズ (油圧クランプ)	CAT.NO. GBB001-□□-JP
H シリーズ (エアクランプ)	CAT.NO. HZ-□□-JP
Q シリーズ (エアクランプ)	CAT.NO. QM-□□-JP

5 オプション **W** : リモートモニタ付 (ワイヤレスタイプ) に関する部分以外の仕様・寸法詳細等は、各シリーズカタログを参照願います。

● 仕様：Bluetooth

通信方式（プロファイル）	Bluetooth 標準規格 ver. 4.1（Bluetooth Low Energy）
出力	Bluetooth 標準規格 Power Class 2（TX power +4dBm）
通信距離範囲	見通し距離 約 2.5m ～ 10m 以内
使用周波数帯域	2.4GHz 帯（2.402GHz - 2.480GHz）
変調方式	GFSK
対応 Bluetooth プロトコル	GAP / GATT / SM / LL / RF-PHY
対応モバイル仕様	iOS 10.3.3 以上 / Android 6.0 以上
認証	CE マーキング【EU】
	FCC【北米】
	技術基準適合証明 / 工事設計認証（旧 TELEC）【日本】

● 外形寸法：操作ペンダント

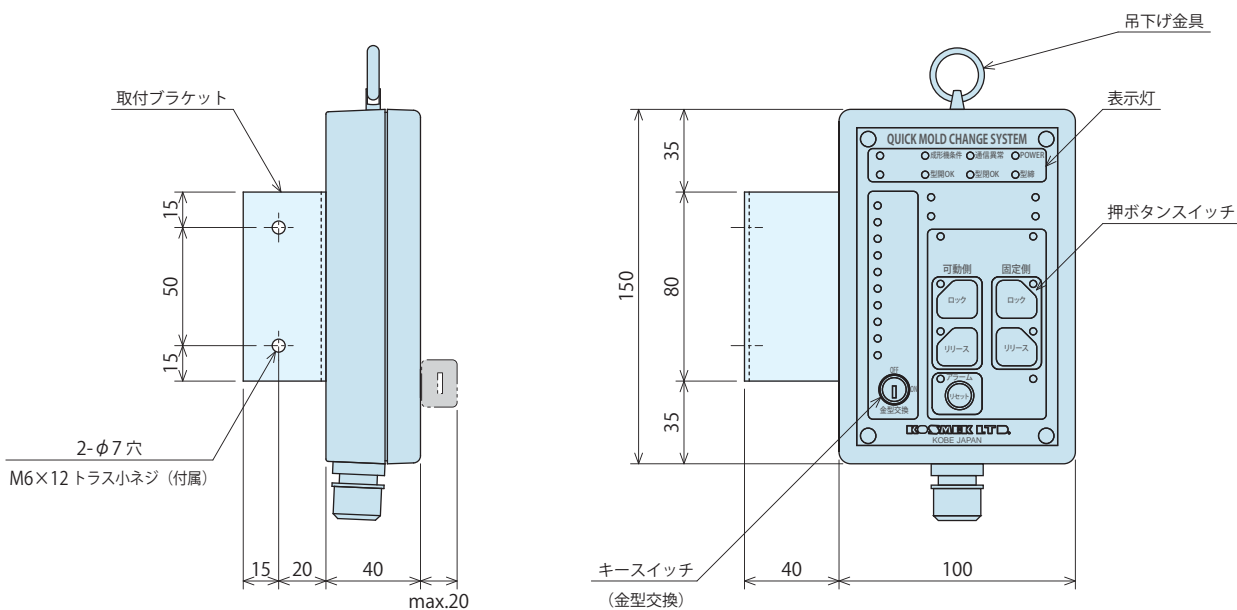

● 外形寸法：制御ユニット

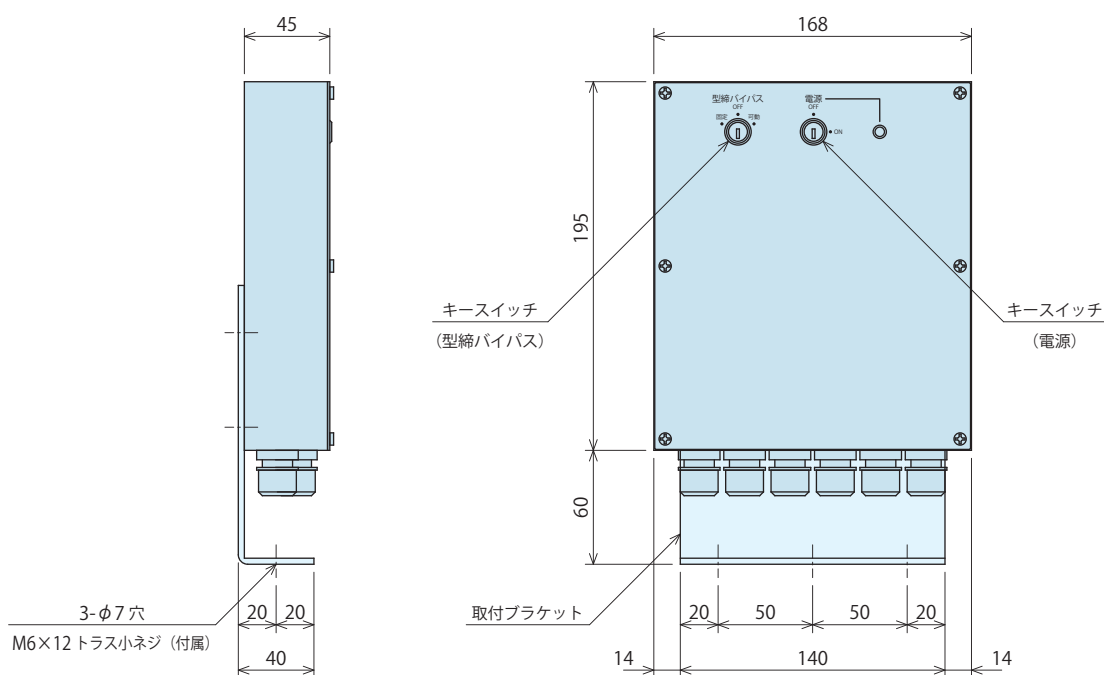

注意事項

1. 取付ブラケットは、上下左右どの方向へも取付け可能です。
2. 取付ブラケットは、本図面の状態で組付け出荷となります。

● 操作概要：初期設定～ログイン

操作方法の詳細については、取扱説明書を参照ください。

初期設定やお客様情報の登録がシンプル操作のため、
迷うことなく簡単に設定・登録が可能です。

アプリ起動

リモートモニタシステム専用アプリを
ダウンロード

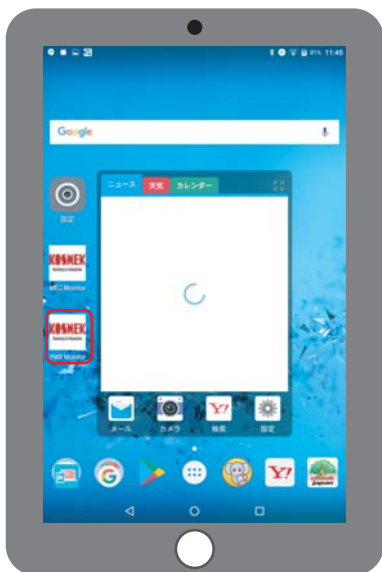

Bluetooth 検索

【scan】を実行して Bluetooth を検索

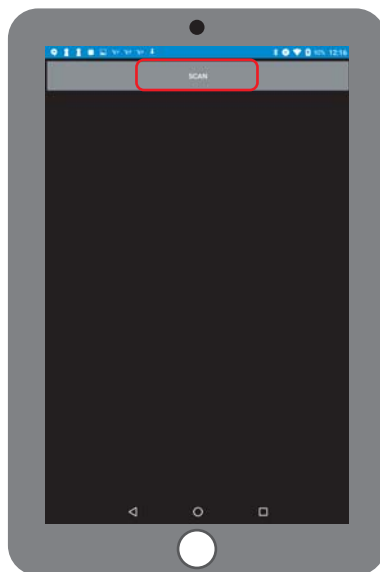

Bluetooth 接続

ペアリングリストの【KOSMEK-YMB2】
を押してペアリング完了

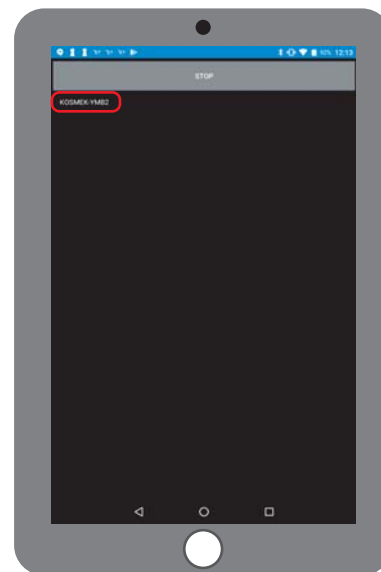

お客様情報登録

お客様の情報を入力して登録



YMB 操作ペンダント操作方法

YMB 操作ペンダントを操作してログイン完了

・「リセット」ボタンを押しながら、「金型交換」キースイッチを ON

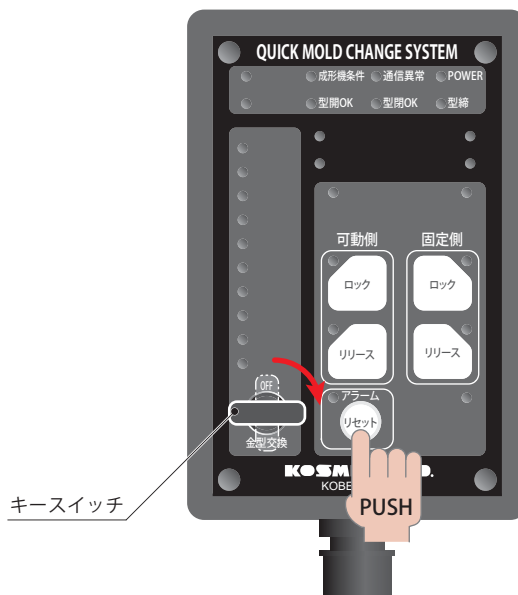

● **操作概要：状態表示～送信**

操作方法の詳細については、取扱説明書を参照ください。

クランプシステムの状態を手元で確認しながら、正確なデータを弊社へ送信できるため、金型クランプシステムの早期復旧へとつながります。

詳細メニュー

詳細メニュー画面から確認したい内容を選択



クランプ状態表示

操作ペンダントと同じ内容を表示



入出力信号表示

入出力信号の状態を表示し、エラー箇所を簡単に発見可能

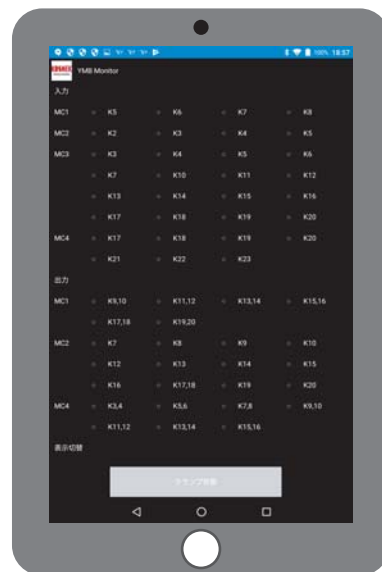

操作履歴

クランプシステムの操作履歴を表示

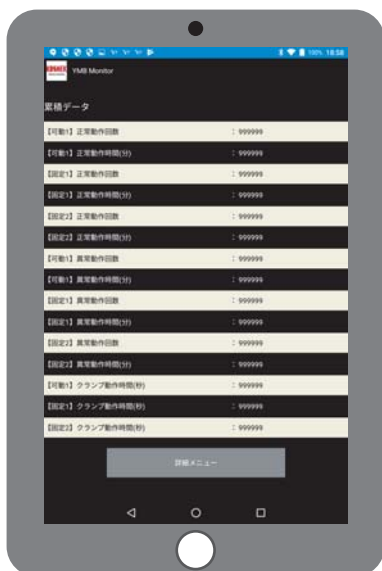

メール送信先入力

メール送信先の入力および送信先の登録が可能



メッセージ送信

メッセージ欄にコメント等を自由に記入し、当社へ送信



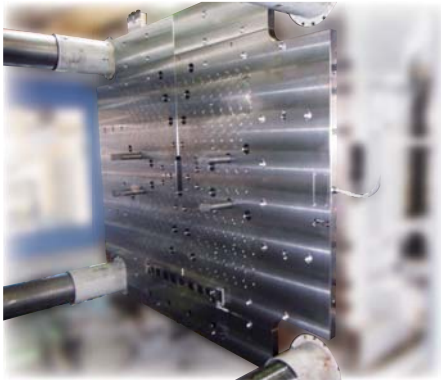

● マグネットクランプシステム

世界最薄クラス (37mm) のマグネットプレートが新登場！
高い安全性を追求し、金型を強力にクランプします。



● エアクランプシステム

エア圧力で駆動する環境性を重視したエアクランプです。
倍力機構の内蔵で油圧に匹敵するクランプ能力を発揮します。
新たに 40ton / 50ton を追加ラインナップし、大型射出成型機
にも対応可能です。



● 油圧クランプシステム

コンパクトかつ強力なクランプ力を保有しています。
工場エアのみで油圧を発生するユニットも各種取り揃えています。



株式会社 **コスメック**

本 社	神戸市西区室谷2丁目1番5号 〒651-2241 TEL. 078-991-5115 FAX. 078-991-8787
関東営業所	さいたま市北区大成町4丁目81番地 〒331-0815 TEL. 048-652-8839 FAX. 048-652-8828
中部営業所	愛知県安城市美園町2丁目10番地1 〒446-0076 TEL. 0566-74-8778 FAX. 0566-74-8808
九州営業所	福岡市博多区上牟田1丁目8-10-101 〒812-0006 TEL. 092-433-0424 FAX. 092-433-0426
関西・海外営業	神戸市西区室谷2丁目1番5号 〒651-2241 TEL. 078-991-5115 FAX. 078-991-8787
KOSMEK (USA) LTD.	650 Springer Drive, Lombard, IL 60148 USA TEL. +1-630-620-7650 FAX. +1-630-620-9015
KOSMEK USA Mexico Office	Blvd Jurica la Campana 1040, B Colonia Punta Juriquilla Queretaro, QRO 76230 Mexico TEL. +52-442-161-2347
KOSMEK EUROPE GmbH	Schleppplatz 2 9020 Klagenfurt am Wörthersee Austria TEL. +43-463-287587 FAX. +43-463-287587-20
考世美(上海)貿易有限公司	中国上海市浦东新区浦三路21弄55号银亿滨江中心601室 200125 TEL. +86-21-54253000 FAX. +86-21-54253709
KOSMEK LTD. - INDIA	F 203, Level-2, First Floor, Prestige Center Point, Cunningham Road, Bangalore -560052 India TEL. +91-9880561695
タイ事務所	67 Soi 58, RAMA 9 Rd., Suanluang, Suanluang, Bangkok 10250 Thailand TEL. +66-2-300-5132 FAX. +66-2-300-5133

●記載以外の仕様および寸法については、別途お問い合わせください。
●このカタログの仕様は予告なしに変更することがあります。

